

# DUCATO

---



**PROFESSIONAL**





Мир бизнеса изменился. Эффективность, технологии, надежность и прочность имеют первостепенное значение, однако нельзя недооценивать важность вариативности, комфорта и стиля. Именно этими ценностями мы руководствовались, создавая **новый грузовой Ducato** – идеаль-

ный автомобиль для постоянно развивающегося бизнеса. Новый Ducato превосходно управляемый, безопасный автомобиль. Он всегда готов быстро адаптироваться к вашим потребностям. С новым Ducato бизнес нового поколения уже в действии.

НОВОЕ ПОКОЛЕНИЕ У ВАС НА СЛУЖБЕ





# ЭФФЕКТИВНОСТЬ НОВОГО ПОКОЛЕНИЯ

КАЧЕСТВО

ГРУЗОПОДЪЕМНОСТЬ







## ЭКСПЛУАТАЦИОННЫЕ РАСХОДЫ

## ДВИГАТЕЛЬ

Для бизнеса сегодня, как никогда ранее, важно сокращать расходы и повышать производительность, не жертвуя при этом качеством выполняемой работы. Версии **Новый Ducato** и **Новый Ducato Maxi**, обеспечивают великолепные рабо-

чие показатели, максимальную приспособляемость к меняющимся условиям, высокую производительность и эффективность при низких эксплуатационных расходах, считающихся одними из лучших на рынке.



# DUCATO ЦЕЛЬНОМЕТАЛЛИЧЕСКИЙ ФУРГОН

Новый грузовой фургон Ducato адаптирован ко всем видам перевозок, удобен и эффективен в эксплуатации. По показателю универсальности он занимает лидирующую позицию в своем классе, отчасти благодаря предельной эффективности грузового отсека: задние двери, открывающиеся на угол до 270°, относительно небольшая погрузочная высота.

Новые коммерческие автомобили Ducato и Ducato Maxi, представленные в различных конфигурациях, – ваши верные помощники для любых видов перевозок.



Колесная база, мм

Фургон

3000



Полная масса: 2495, 3500 кг  
**Версия Maxi: 3500 кг**  
Грузоподъемность: до 1565 кг  
**Грузоподъемность версии Maxi: 1525 кг**  
Объем грузового отсека: 8 м<sup>3</sup>

3450



Полная масса: 2495, 3500 кг  
Грузоподъемность: до 1525 кг  
Объем грузового отсека: 11,5 м<sup>3</sup>

4035



Полная масса: 2495, 3500 кг  
Грузоподъемность: до 1450 кг  
Объем грузового отсека: 13 м<sup>3</sup>

4035 XL



**Версии Maxi: 3500, 4005 кг**  
Грузоподъемность: от 1365 до 1825 кг  
Объем грузового отсека: 15 и 17 м<sup>3</sup>

## МОДИФИКАЦИИ

Новый фургон Ducato доступен в шести конфигурациях (полная масса автомобиля – от 2495 до 3500 кг). Разработаны также три конфигурации нового Ducato Maxi (от 3500 кг до 4005 кг). Два варианта колесной базы, два варианта габаритной длины, три варианта габаритной высоты и грузоподъемность до 1825 кг – линейка новых фургонов Ducato отвечает всем особенностям грузоперевозок.

В дополнение к основному модельному ряду официальные кузовопроизводители FIAT Professional предлагают множество пассажирских, грузовых и специальных конверсий на базе Ducato, в том числе и цельнометаллического фургона, для широкого спектра нужд.



## НАГРУЗКА

- Полная масса: от 2,5 до 4 т
- Грузоподъемность: до 1825 кг
- Объем кузова: от 8 до 17 м<sup>3</sup>



## ВЕРСИИ

- Standard
- Maxi



# DUCATO ЦЕЛЬНОМЕТАЛЛИЧЕСКИЙ ФУРГОН

Большой выбор размеров, возможностей и практичность нового Ducato сделали его еще более привлекательным для водителей. Задние двери, открываясь на 270°, спроектированы таким образом, что вы сможете использовать каждый сантиметр пространства при разгрузке и погрузке товаров. Также тщательно продуманы и боковые двери: вы легко сможете загрузить крупногабаритные товары, в том числе и европоддоны. Целый ряд универсальных

интеллектуальных решений в интерьере Ducato обеспечивает максимальную эргономичность салона. Грузовое отделение обладает огромным пространством. Благодаря оптимизированному расстоянию между колесными арками, можно адаптировать грузовой отсек: возможно легко и безопасно установить полки, платформы или перегородки. В грузовом отделении предусмотрены крючки и кольца для фиксации груза.







Размер грузового отсека (в мм)	Колесная база 3000	Колесная база 3450	Колесная база 4035	Колесная база 4035 XL
<b>A</b> = высота	1662	1932	1932	1932 / 2172
<b>B</b> = ширина	1870	1870	1870	1870
<b>C</b> = длина	2670	3120	3705	4070
<b>D</b> = ширина между колесными арками	1422	1422	1422	1422
<b>E</b> = высота порога пустого грузового отсека	535	540	545	560
<b>Задняя дверь</b>	ширина	1562	1562	1562
	высота	1520	1790	1790
<b>Боковая дверь</b>	ширина	1075	1250	1250
	высота	1485	1755	1755
<b>Объем грузового отсека (в м³)</b>	8	11.5	13	15 и 17



РАЗМЕРЫ



ЭМАЛЬ ДЛЯ ЗАЩИТЫ  
ОТ УЛЬТРАФИОЛЕТОВЫХ  
ЛУЧЕЙ

ПЕТЛИ И РОЛИКИ  
ПОВЫШЕННОЙ ПРОЧНОСТИ

БОЛЕЕ ЭФФЕКТИВНАЯ  
ТОРМОЗНАЯ СИСТЕМА

## КАЧЕСТВО

Новый Ducato - это опыт 30 лет производства и 10,5 миллионов километров испытательного пробега для автомобилей последнего поколения. Новый Ducato - это новый уровень качества, прочности и надежности. Конструкционные изменения затрагивают все основные компоненты автомобиля:

**Кузов, петли и ролики** стали прочнее, долговечнее и надежнее.

**Подвеска** была усовершенствована для минимизации шума во время движения.

**Тормозная система** была улучшена и усилена для увеличения эффективности и обеспечения большего

срока эксплуатации при одновременном снижении уровня шума.

**Новый pedalный узел** сделал управление еще более удобным за счет уменьшения усилий водителя.

**Надежность сцепления** была оптимизирована для обеспечения соответствия самым жестким эксплуатационным условиям: например, новый гидропривод на двигателях 2.3 MultiJet II спроектирован для значительного продления срока службы агрегатов.

**Новый стиль** характеризуется прочностью и надежностью. Он создан для придания акцента выдающимся рабочим характеристикам, столь важным для ком-



УСИЛЕННЫЙ КУЗОВ

СТИЛЬ  
И ФУНКЦИОНАЛЬНОСТЬ

БОЛЕЕ УДОБНЫЙ  
ПЕДАЛЬНЫЙ УЗЕЛ

МОДЕРНИЗИРОВАННОЕ  
СЦЕПЛЕНИЕ

УСОВЕРШЕНСТВОВАННАЯ  
ПОДВЕСКА

мерческого автомобиля: функциональности и практичности. Уникальные фары, расположенные на специальных направляющих, упрощают замену ламп, а новая декоративная накладдка под ветровым стеклом защищает моторный отсек от контакта с внешней средой.

**Особое внимание к деталям** демонстрирует также новая эксклюзивная белая эмаль, эффективно отражающая ультрафиолетовые лучи, сохраняя качество и однородность цвета на протяжении длительного времени эксплуатации автомобиля.

Эти важные улучшения, наряду с другими характеристиками и остальными новыми решениями, использованными в автомобиле, обеспечивают новому Ducato достойное место среди лидеров своего класса, в том числе, по эксплуатационным расходам и остаточной стоимости, что делает автомобиль еще более эффективным и конкурентоспособным.



# DUCATO С БОРТОВОЙ ПЛАТФОРМОЙ

ОДИНАРНАЯ КАБИНА



Пол грузовой платформы покрыт прочной водостойкой фанерой.



На заднем борту предусмотрена откидная подножка для облегчения погрузочно-разгрузочных работ.





ДВОЙНАЯ КАБИНА



Колесная база, мм

Шасси с бортовой платформой

Шасси с двойной кабиной и бортовой платформой

4035



Версии Maxi: 3500 кг  
Площадь грузовой платформы: и 7,8 м<sup>2</sup> (для базы 4035)



Версии Maxi: 3500 кг  
Площадь грузовой платформы: 5,9 м<sup>2</sup> для базы 4035

Новая грузовая версия Ducato с бортовой платформой призвана обеспечить быструю и эффективную работу в любых условиях без ущерба для комфорта и безопасности. **Новый Ducato шасси с бортовой платформой** предлагается в двух вариантах с одинарной и двойной кабиной. Автомобиль стал еще более практичным и удобным. Платформа разработана и произведена непосредствен-

но компанией Fiat, чтобы достичь максимальных результатов: площадь грузовой платформы - 5,9 м<sup>2</sup> (сдвоенная кабина) и 8,5 м<sup>2</sup> (одинарная кабина), удобные боковые борта, противоскользящая поверхность и надежная и эргономичная фурнитура.



## DUCATO ШАССИ

Для бизнеса сегодня, как никогда ранее, важно сокращать расходы и повышать производительность, не жертвуя при этом качеством выполняемой работы. **Все модели Ducato** обеспечивают великолепные рабочие показатели, максимальную приспособляемость к меняющимся условиям, высокую производительность и эффективность при низких эксплуатационных расходах, считающихся одними из лучших на рынке.

Обновленный модельный ряд Ducato очень разнообразен: варианты почти безграничны, благодаря множеству доступных конверсий.

Двигатель 130 Multijet гарантирует оптимальную мощность в любой ситуации, причем с высокой топливной экономичностью.

Для нового Ducato в исполнении шасси с одинарной кабиной можно выбрать одно или двухместные сиденья. Новый Ducato шасси с двойной кабиной дает возможность перевозить до 7 человек. Для такой модификации доступна колесная база 4035 мм. Передний ряд кресел имеет центральную секцию, которую можно трансформировать в стол.

Эксплуатационные затраты на новые автомобили Ducato являются одними из самых низких в своей категории.







Колесная база, мм

Шасси с кабиной

Шасси с двойной кабиной

4035



Версии Maxi 3500 кг



Версии Maxi 3500 кг



Шасси с одинарной кабиной.

Шасси с двойной кабиной.



Шасси Ducato —  
рефрижератор.



Шасси с кабиной Ducato  
— промтоварный фургон.



Шасси Ducato —  
передвижной магазин.



Шасси Ducato —  
бортовая платформа с тентом.





## ТЕХНОЛОГИИ НОВОГО ПОКОЛЕНИЯ



Легкое и эффективное использование всех возможностей вашего автомобиля – с новым Ducato это возможно благодаря множеству технологических решений, призванных обеспечить передо-

вой уровень комфорта и безопасности, оптимизировать динамические характеристики и предоставить водителю доступ к современной информационно-развлекательной системе.



## ДВИГАТЕЛЬ MULTIJET – ДВИГАТЕЛЬ НОВОГО ПОКОЛЕНИЯ

Новый Ducato оснащен специально разработанным двигателем, предназначенным для выполнения любых, самых сложных задач. Он отличается низкими показателями расхода топлива и выбросов, высокой тяговитостью и экологичностью. Все эти достоинства обеспечиваются дизельными двигателями MultiJet второго поколения, которые также оснащены функцией индикации переключения передачи (Gear Shift Indicator) для оптимизации режима работы двигателя и потребления топлива.



### 130 MultiJet

**Рабочий объем двигателя:** 2287 см<sup>3</sup>

**Тип:** дизельный, 4-цилиндровый, рядный.

Непосредственный впрыск, MultiJet II Common Rail с электронным управлением, с турбокомпрессором и интеркулером.

**Привод ГРМ:** 2 АСТ (зубчатый ремень).

**Макс. мощность:** 96 кВт (130 л.с.) при 3600 об/мин.

**Макс. крутящий момент:** 320 Н·м (32,6 кг·м) при 1800 об/мин.

**Экологический класс:** Euro 5

130 MultiJet

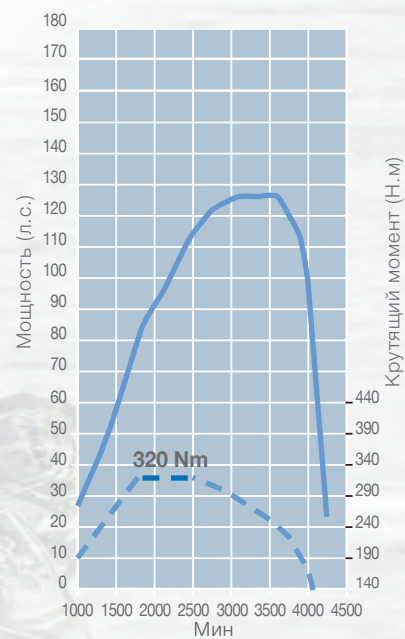

--- Крутящий момент  
— Мощность





РАДИОПРИЕМНИК С BLUETOOTH®



МУЛЬТИМЕДИЙНАЯ СИСТЕМА RADIO UCONNECT (TM) С 5-ДЮЙМОВЫМ СЕНСОРНЫМ ЭКРАНОМ И ГОЛОСОВЫМ УПРАВЛЕНИЕМ





## МУЛЬТИМЕДИА

Для любого водителя огромное значение имеет возможность простого и эффективного взаимодействия с элементами управления. На водительском месте обеспечен удобный доступ ко всем информационно-развлекательным системам автомобиля, системам безопасности и вспомогательным системам.

**Радиоприемник с Bluetooth®** позволяет проигрывать музыку в самых распространенных мультимедиа-форматах.

**Мультимедийная система Radio Uconnect™** с клавишами управления на рулевом колесе оснащена цветным сенсорным экраном с диагональю 5", позволяющим быстро и удобно выбирать радиостанцию, звонить по телефону и отправлять SMS-сообщения, а также просматривать изображение, поступающее с камеры заднего вида (дополнительное оборудование). Интерфейс с голосовым управлением значительно упрощает использование телефона и чтение SMS-сообщений.



Возле подстаканников расположен **USB-разъем** для подзарядки и подключения различных персональных устройств. Кроме того, для подзарядки также можно воспользоваться USB-разъемом, расположенным рядом с розеткой электропитания напряжением 12 В на приборной панели. Вместо подстаканников можно заказать просторный отсек для хранения, который способен вме-

стить портативный компьютер с диагональю экрана до 15 дюймов. Мультифункциональный держатель является отличительной особенностью нового Ducato. Его уникальный практичный дизайн позволяет разместить смартфон или планшет (с диагональю до 10 дюймов).



USB-разъем может быть размещен вместо прикуривателя, чтобы облегчить подключение и зарядку устройств на держателе.







## КАМЕРА ЗАДНЕГО ВИДА

Камера, предлагаемая для нового Ducato, передает изображение пространства позади автомобиля на экран, расположенный в кабине. Камера активируется при включении передачи заднего хода и позволяет осуществлять маневры в полной безопасности. Кроме того, камера позволяет контролировать процесс погрузки/разгрузки непосредственно из кабины, благодаря автоматическому включению при открывании задних дверей.



## МУЛЬТИФУНКЦИОНАЛЬНЫЙ ДЕРЖАТЕЛЬ

**Мультифункциональный держатель\*** – одна из новых эксклюзивных особенностей нового Ducato. Благодаря уникальной конструкции он удерживает любой смартфон или планшет с диагональю экрана до 10 дюймов, а также блокноты различных размеров. Это выглядит так, словно ваш офисный стол всегда находится возле вас.

\* Планшет не входит в комплект поставки.





# БЕЗОПАСНОСТЬ НОВОГО ПОКОЛЕНИЯ

Новый Ducato — это синоним максимально безопасного движения и высокой производительности. Автомобиль оборудован всеми самыми современными системами контроля и безопасности.



## ЭЛЕКТРОННАЯ СИСТЕМА СТАБИЛИЗАЦИИ (ESC)

Система срабатывает в чрезвычайных ситуациях, например, при выполнении неожиданных резких поворотов для объезда препятствия. Она контролирует такие параметры, как боковое ускорение, скорость, сцепление с дорожным покрытием и угол поворота рулевого колеса. Обрабатывает полученные данные и в случае необходимости управляет ведущими колесами и тормозной системой, обеспечивая идеальную устойчивость автомобиля.



## ЗАЩИТА ОТ ОПОКИДЫВАНИЯ (ROLL OVER MITIGATION)

Новая вспомогательная система для ESC при выполнении маневров на высокой скорости позволяет предотвратить ситуации, в которых возникает опасность опрокидывания, а также снижает качку при маневрах на низкой скорости.



## УДЕРЖАНИЕ НА УКЛОНЕ (HILL HOLDER)

При начале движения на подъеме система удерживает автомобиль на месте, не давая ему откатиться назад. Стояночный тормоз при этом использовать не нужно. Тормоза отключаются автоматически.





#### АНАЛИЗ МАССЫ ТРАНСПОРТНОГО СРЕДСТВА (LOAD ADAPTIVE CONTROL)

Система встроена в ESC и применяется для определения загрузки автомобиля во время движения, в частности, для определения массы и расположения центра тяжести. На основании полученных показателей она передает обновленные данные для срабатывания таких систем, как **ABS, ASR, ESC** и **Roll Over Mitigation**, обеспечивая, таким образом, максимальную эффективность их работы.

#### ПЕРЕДОВОЙ ДИФФЕРЕНЦИАЛ С ЭЛЕКТРОННЫМ УПРАВЛЕНИЕМ (TRACTION+)

Traction+ представляет собой инновационную систему управления тяговым усилием, повышающую проходимость автомобиля на плохих дорогах и на дорожном покрытии со слабым сцеплением. При недостаточном сцеплении на одном из ведущих колес блок управления системы обнаруживает проскальзывание и притормаживает колесо, передавая крутящий момент на колесо с лучшим сцеплением. Таким образом, управлять автомобилем становится гораздо легче, обеспечивается более удобное вождение и лучшая устойчивость автомобиля.

#### СИСТЕМА КОНТРОЛЯ СПУСКА С ГОРЫ (HILL DESCENT CONTROL - HDC)

Позволяет преодолевать спуски, без необходимости использования педалей тормоза и газа, и дает возможность сконцентрироваться только на управлении автомобилем.



#### СИСТЕМА ПРЕДУПРЕЖДЕНИЯ О СХОДЕ С ПОЛОСЫ ДВИЖЕНИЯ (LANE DEPARTURE WARNING SYSTEM - LDWS)

Система Lane Departure Warning System определяет выезд автомобиля с его полосы движения, в том числе в условиях недостаточной видимости. В случае опасности водителю подается звуковой и визуальный сигналы, предупреждающие о возможной опасности.

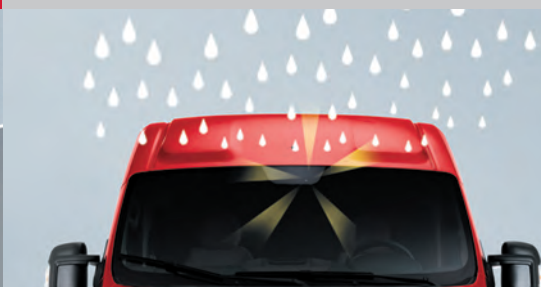

#### ДАТЧИК ДОЖДЯ И ОСВЕЩЕННОСТИ

Датчик дождя, в зависимости от интенсивности осадков, включает стеклоочистители и регулирует скорость их работы. Датчик освещенности автоматически включает фары ближнего света, если внешнего освещения недостаточно.



#### КРУИЗ-КОНТРОЛЬ С ОГРАНИЧЕНИЕМ СКОРОСТИ

Круиз-контроль позволяет настраивать постоянную скорость движения. Ограничитель скорости позволяет настроить значение максимальной скорости транспортного средства, повышая уровень безопасности и снижая опасность нарушения ПДД. Нажимая педаль газа до предела, водитель может превысить заданное ограничение скорости для выполнения отдельных маневров обгона.



#### СИСТЕМА КОНТРОЛЯ ДАВЛЕНИЯ В ШИНАХ (TYRE PRESSURE MONITORING SYSTEM - TPMS)

Обеспечивает постоянный контроль давления в шинах, выводя на экран бортового компьютера сигнал о возможных проблемах.



# СТИЛЬ НОВОГО ПОКОЛЕНИЯ

Новый Ducato — это автомобиль, прошедший «испытание городом». Современный внешний вид, изящные линии, динамичный характер и высокая надежность — стиль и функциональность объединяются, создавая впечатляющий дизайн.

Достаточно одного взгляда на бампер, решетку радиатора, фары и окрашенные дверные ручки, чтобы понять, что в новом Ducato стилю уделено достаточно внимания.

В самом деле, каждый из элементов автомобиля может быть подобран специально под ваши желания. Почувствуйте разницу в деталях!



Возможные комбинации.





## СВЕТОДИОДНЫЕ ХОДОВЫЕ ОГНИ (DRL)



Светодиодные ходовые огни (DRL) (дополнительное оборудование) установлены в защищенной от ударов зоне и обеспечивают повышение световой эффективности на 40%.

## РЕШЕТКА РАДИАТОРА



## ЗАЩИТНАЯ ПЛАСТИНА БАМПЕРА

Новый бампер состоит из четырех съемных отдельных элементов. Это обеспечивает быстроту и экономичность ремонта. Форма бампера гарантирует максимальную защиту автомобиля.



Передний выступ уменьшен, бампер отличается компактностью, высокими защитными свойствами и чрезвычайной эффективностью, что подтверждают результаты краш-тестов («лучший в своем классе»).









## ↑ ПРИБОРНАЯ ПАНЕЛЬ TECHNO

Приборная панель нового Ducato была разработана таким образом, чтобы сделать все органы управления и контрольные лампы максимально доступными.

Два варианта панели (Standard и Techno) – это идеальный тандем стиля и изысканности салона и его отделки, сочетающий комфорт и индивидуальный подход к клиенту.

## ← ПРИБОРНАЯ ПАНЕЛЬ STANDARD





Инструментальная панель разработана для обеспечения максимальной четкости и видимости всей необходимой информации при любых условиях движения



Инструментальная панель с хромированной окантовкой.





В приборной панели есть **холодильный отсек**, в котором можно охладить еду и напитки, при включенном кондиционере, в режиме охлаждения.

На приборной панели предусмотрено множество мест для удобного расположения необходимых вам в дороге вещей. В центральной части расположены - держатели для стаканов и бутылок (объемом до 0,75л), ниша для мобильного телефона и открытое отделение для вещей (стандартно); - отсек для хранения, запираемый на ключ, в котором можно разместить ноутбук размером до 15 дюймов (опция 6ZQ);



#### **Отсек с замком**

По заказу на центральной консоли может быть установлен практичный и просторный отсек для вещей, куда с легкостью вмещается ноутбук диагональю 15 дюймов. Отсек оснащен замком для безопасного хранения вещей.





**Двухместное сиденье с откидным столиком.** Предлагаются с трехточечными ремнями безопасности и отдельными подголовниками.



**Автономный подогреватель Webasto.**

Благодаря тому, что Ducato снабжен подогревателем Webasto Thermo Top, можно установить время начала прогрева автомобиля перед отправлением (до 24 часов). Он также может работать в фоновом режиме, нагревая кабину и двигатель и размораживая стекла. Данная система полностью независима от работы двигателя. Автоматическая версия подогревателя Webasto, работающая при включенном двигателе, входит в стандартное оборудование автомобиля.



**Накладка сидений.** Накладка скрывает опору сидений и отсеки для малых принадлежностей под ними.



Практичность в работе, комфорт и максимальная обзорность из салона: выберите опции для нового Ducato, которые наилучшим образом отвечают вашим потребностям.

**Сиденья с подогревом.** Предусмотрена функция подогрева сиденья водителя, включаемая нажатием специальной кнопки, что обеспечивает максимальный комфорт даже в самых холодных климатических условиях и оптимальный режим использования аккумуляторной батареи.



### Система автоматического климат-контроля.

Все версии нового Ducato могут быть оснащены системой автоматического климат-контроля. Дисплей, расположенный на центральной консоли приборной панели, отображает всю необходимую информацию и автоматически регулирует температуру в кабине, распределение воздушного потока, контролирует включение компрессора и рециркуляцию воздуха, в зависимости от выбранной температуры и условий окружающей среды. Таким образом, температура в автомобиле поддерживается на постоянном уровне даже в случае резких изменений температуры окружающего воздуха.



**Атермальное ветровое стекло.** По заказу предлагается ветровое стекло с двойным слоем материала Solex, содержащего оксиды металлов, которые, в частности, уменьшают прохождение ультрафиолетовых лучей в кабину, что повышает уровень комфорта в салоне. Стекло также позволяет снизить расход топлива в солнечные дни, снижая необходимость в работе компрессора климат-контроля.

**Защита пола.** По заказу пол грузового отсека может быть покрыт фанерой с крючками и проушинами фиксации груза.



**Перегородки.** Грузовой отсек и кабина могут быть разделены двумя сплошными цельнометаллическими перегородками (с окном или без). В стандартном оснащении устанавливается перегородка-лестница, которая защищает водителя от транспортируемого груза, который мог бы попасть в кабину в случае резкого торможения.



**Защита стен грузового отсека.** Стены грузового отсека также могут быть отделаны защитными пластиковыми панелями. По заказу поставляются панели до половины высоты грузового отсека или на полную его высоту.



**Задние двери, открывающиеся на угол 270°.**

Максимальная практичность при погрузке и разгрузке обеспечена дверями, которые открываются на угол 270° и оптимизируют пространство, занимаемое транспортным средством, даже в ограниченных рабочих зонах. С помощью специальных петель двери можно зафиксировать в трех различных положениях.



**Съемный потолочный плафон.** Грузовой отсек освещается практичным потолочным плафоном, который при необходимости можно снять и использовать в качестве портативного фонаря. При обратной установке на потолок фонарь подзаряжается автоматически.



**Светодиодные дневные ходовые огни.** Дневные ходовые огни, выполненные по светодиодной технологии, делают новый Ducato мгновенно узнаваемым на дороге. Кроме того, светодиоды имеют значительно больший срок службы, чем обычные лампы, и позволяют снизить расход топлива благодаря меньшему потреблению электроэнергии.



**Регулируемые складные зеркала с электроприводом.** Зеркала заднего вида с двойными параболическими линзами на новом Ducato обеспечивают панорамный обзор назад и максимально практичны в использовании, т.к. складываются электроприводом по команде из кабины. Обе параболические линзы регулируются независимо и, соответственно, могут быть адаптированы под любого водителя.

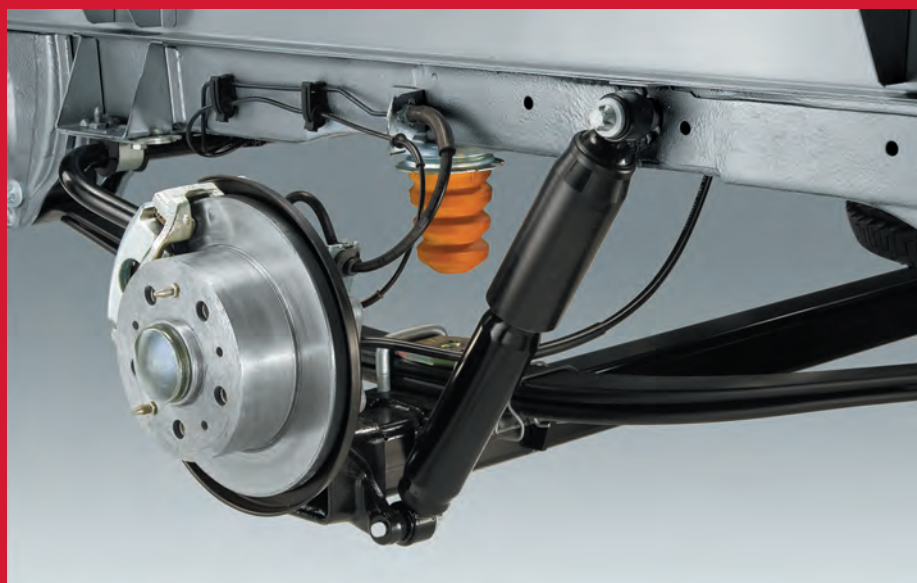

**Подвеска.** В настоящее время доступны 2 типа задней подвески: подвеска на однолистных рессорах; подвеска на двулистных рессорах (опц. 077);



**Омыватели фар.** Благодаря струе высокого давления выдвижные омыватели позволяют очищать всю поверхность фар нового Ducato, улучшая обзорность и, как следствие, повышая безопасность вождения.

**Передние противотуманные фары,** которые устанавливаются по заказу, располагаются в специальных углублениях на нижней части переднего бампера и гарантируют максимальную эффективность и необходимую защиту.



**Парковочные датчики.** Датчики активируются при включении передачи заднего хода. Прерывистый звуковой сигнал информирует водителя о приближении к препятствию.



Алюминиевый багажник,  
установленный на крыше.



Передние и задние резиновые  
брызговики.

Загрузочный ролик  
для упрощения  
погрузки/разгрузки  
на крыше автомо-  
биля.



Съемное и несъемное прицепное устройство доступны для буксировки  
прицепов массой от 2500 до 3000 кг.



Алюминиевая складная лестница.



Грузовые блоки.



## ЛИНЕЙКА АКСЕССУАРОВ MOPAR®

Для нового Ducato доступен широкий ассортимент высококачественных аксессуаров, производимых под маркой Mopar®. Это подразделение компании Fiat Chrysler Automobiles отвечает за сервис, клиентскую поддержку и производство оригинальных деталей и аксессуаров. Широкий ассортимент аксессуаров Mopar® позволяет более эффективно использовать возможности нового Ducato, сделать его индивидуальным, чтобы в еще большей степени соответствовать

Вашим требованиям. Это алюминиевый багажник с лестницей и погрузочным роликом, фаркоп, система помощи при парковке, кузовные детали и светодиодные ходовые огни для придания автомобилю более агрессивного вида, 16-дюймовые легкосплавные диски, хромированный держатель номерного знака и многие другие продукты. Mopar® уделяет особое внимание качеству материалов и безопасности.

### Резиновые коврики.



Больше заботы для  
вашего автомобиля



More care for your car\*

\* С заботой о Вашем автомобиле



**Отражатели** позволяют передвигаться со слегка опущенными стеклами, устраняя турбулентность в салоне.



Колесные болты-секретки для  
15-ти и 16-дюймовых дисков.



Колпачки вентилях шин с логотипом Fiat.



# ВНУТРЕННЯЯ ОТДЕЛКА



157 СЕРАЯ ТКАНЬ

157 СЕРАЯ ТКАНЬ С ОБИВКОЙ ПОДГОЛОВНИКА (ОПЦИЯ 188)

297 КОРИЧНЕВЫЙ ВЕЛЮР

## КОЛЕСНЫЕ КОЛПАКИ

## ЛЕГКОСПЛАВНЫЕ ДИСКИ



15"/16"

16"

15" DUCATO

15" DUCATO

16" DUCATO

16" DUCATO MAXI

16" DUCATO MAXI

## СОЧЕТАНИЯ: ЦВЕТ КУЗОВА/ОБИВКА САЛОНА

	Фурганы, Шасси	Фурганы, Шасси
	157 Серая креповая ткань	297 (опц. 728) Коричневый велюр
<b>Пастельные цвета</b>		
199 Красный (Tiziano Red)	■	■
455 Темно-синий (Imperiale Blue)	■	■
479 Синий (Line Blue)	■	■
549 Белый (Ducato White)	■	■
<b>Цвета «металлик» (опц. 210)</b>		
453 Голубой (Lago Blue)	■	■
506 Бежевый (Golden White)	■	■
611 Светло-серый (Alluminio Grey)	■	■
632 Черный (Black)	■	■
691 Серый (Iron Grey)	■	■



# ЦВЕТА КУЗОВА

## ПАСТЕЛЬНЫЕ ЦВЕТА

199 Rosso Tiziano — красный



549 Bianco Ducato — белый



455 Blu Imperiale — синий



479 Blu Line — синий



## ЦВЕТА ТИПА МЕТАЛЛИК

453 Blu Lago — синий



506 Golden White —  
золотистый белый



611 Grigio Alluminio —  
серый алюминий



632 Nero — черный



691 Grigio Ferro —  
серо-стальной



Цвета показаны только для ознакомления. К сожалению, типографское оборудование неспособно в точности воспроизводить действительные цвета кузова.



# ТЕХНИЧЕСКИЕ ХАРАКТЕРИСТИКИ

Двигатель	130 MultiJet II
Количество и расположение цилиндров	4, рядное
Рабочий объем (см <sup>3</sup> )	2287
Степень сжатия	16,2:1
Максимальная мощность по ЕС: кВт (л.с.) при об/мин	96 (130) 3600
Максимальный крутящий момент по ЕС: Нм (кгм) при об/мин	320 (32.6) 1800
Экологический класс	Евро 5
Система газораспределения (управление)	DOHC (зубчатый ремень)
Система подачи топлива	Common Rail MultiJet II с электронным управлением непосредственного впрыска, турбонагнетателем и промежуточным охладителем
Система зажигания	посредством сжатия

Коробка передач	
Привод	передний
Сцепление	сухое, однодисковое с гидравлической активацией
Коробка передач: число ступеней	механическая 6
Передаточные отношения	Механическая
Передаточные отношения 1-я ступень	3.727: 1
2-я ступень	1.952: 1
3-я ступень	1.290: 1
4-я ступень	0.875: 1
5-я ступень	0.673: 1
6-я ступень	0.585: 1
Задняя	3.154: 1
Передаточное число главной передачи	4.933: 1 (74/15) 5.231: 1 (68/13) Maxi

Рулевое управление	
Тип	реечное, с усилителем
Диаметр разворота (от бордюра до бордюра)	Короткая колесная база 11,4 м Средняя колесная база 12,8 м Длинная колесная база 14,4 м

Тормозная система	
Тип	Двухконтурная H-I; передние и задние дисковые тормозные механизмы. ABS с функцией электронного распределения тормозных усилий (EBD)
Передние тормоза дисковые: диаметр, мм	280, вентилируемые : 300, вентилируемые, Maxi
Задние тормоза дисковые: диаметр, мм	280, вентилируемые : 300, вентилируемые Maxi 4000

Подвеска	
Передняя	независимая, типа MacPherson с поперечными рычагами, винтовыми пружинами, телескопическими амортизаторами и стабилизатором поперечной устойчивости
Задняя	зависимая, с продольными параболическими листовыми рессорами, телескопические амортизаторы и эластичные ограничители хода.
Максимальная разрешенная нагрузка на переднюю ось, кг	1630кг, 1850кг, 2100кг
Максимальная разрешенная нагрузка на заднюю ось, кг	1650кг, 2000кг, 2400кг



# НОВЫЙ DUCATO

## Колесные диски

Шины	215/70 R 15 C (225/70 R 15 C, 215/75 R 16 C, 225/75 R 16 C по заказу) 215/75 R 16 C для 3500 кг - 225/75 R 16 C для 4000 кг (по заказу на 3500 кг) Maxi
------	--

## Электрооборудование (12 В)

Емкость аккумуляторной батареи (А·ч)	110 А·ч
--------------------------------------	---------

Генератор, А	180 А
--------------	-------

## Вес - Емкость

Макс. масса буксируемого прицепа (с тормозами), кг	2500 - 3000*
--	--------------

Емкость топливного бака, л	90 (по заказу 125)
----------------------------	--------------------

## Характеристики

Максимальная скорость ▲, км/ч	145 - 155
-------------------------------	-----------

Расход топлива в новом европейском ездовом цикле (NEDC), л/100 км	7,3
---	-----

Выбросы CO <sub>2</sub> в цикле NEDC, г/км	194
--	-----

\*MAXI 3500 кг ▲ Мин. и макс. значения зависят от модели и варианта исполнения



Fiat рекомендует моторное масло SELENIA, защиту радиатора PARAFU, функциональные жидкости TUTELA.



# ФУРГОНЫ С КОЛЕСНОЙ БАЗОЙ 3000 ММ/ 3450 ММ

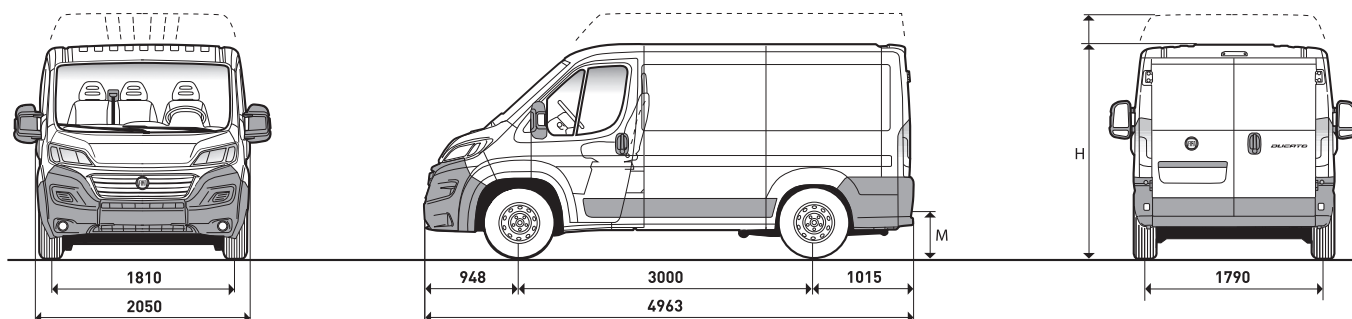

## Размеры, мм

	Фургон, 2495 кг Низкая крыша	Фургон, 3500 кг Низкая крыша	Фургон, 2495 кг Средняя крыша	Фургон, 3500 кг Средняя крыша
Колесная база	3000	3000	3450	3000
Габаритная длина	4963	4963	5413	5413
Габаритная ширина	2050	2050	2050	2050
Колея передних колес	1810	1810	1810	1810
Колея задних колес	1790	1790	1790	1790
<b>H Габаритная высота (без груза)</b>	2254	2522	2522	2522
Передний свес	948	948	948	948
Задний свес	1015	1015	1015	1015
<b>Задняя дверь</b>				
Ширина	1562	1562	1562	1562
Высота	1520	1520	1790	1520
<b>Боковая дверь</b>				
Ширина	1075	1075	1250	1250
Высота	1485	1485	1755	1755
<b>Грузовой отсек</b>				
Максимальная длина	2670	2670	3120	3120
Максимальная ширина	1870	1870	1870	1870
Расстояние между арками колес	1422	1422	1422	1422
Максимальная высота	1662	1662	1932	1662
<b>M Погрузочная высота (без груза)</b>	535	535	540	540

## Объем – 8 м<sup>3</sup> колесная база 3000 мм

	Фургон, 2495кг, Низкая крыша	Фургон, 3500 кг, Maxi, низкая крыша
Двигатели	130 MultiJet	130 MultiJet
Собственная масса автомобиля <sup>▲</sup> (без груза), кг	1935	1975
Грузоподъемность <sup>▼</sup> , кг	560	1525
Полная масса автомобиля, кг	2495	3500
Максимальная скорость, км/ч	155	155
Расход топлива по стандарту NEDC, л/100 км	7,3	7,3
Выбросы CO <sub>2</sub> по стандарту NEDC, г/км	194	194

## Объем – 11,5 м<sup>3</sup> колесная база 3450 мм

	Фургон, 2495 кг, средняя крыша	Фургон, 3500 кг, средняя крыша
Двигатели	130 MultiJet	130 MultiJet
Собственная масса автомобиля <sup>▲</sup> (без груза), кг	2000	2000
Грузоподъемность <sup>▼</sup> , кг	495	1500
Полная масса автомобиля, кг	2495	3500
Максимальная скорость, км/ч	150	150
Расход топлива по стандарту NEDC, л/100 км	7,3	7,3
Выбросы CO <sub>2</sub> по стандарту NEDC, г/км	194	194

<sup>▲</sup> Собственная масса автомобиля с эксплуатационными жидкостями, запасным колесом, инструментом и аксессуарами.

<sup>▼</sup> Включая водителя.



# ФУРГОНЫ С КОЛЕСНОЙ БАЗОЙ 4035 ММ И МАХИ XL

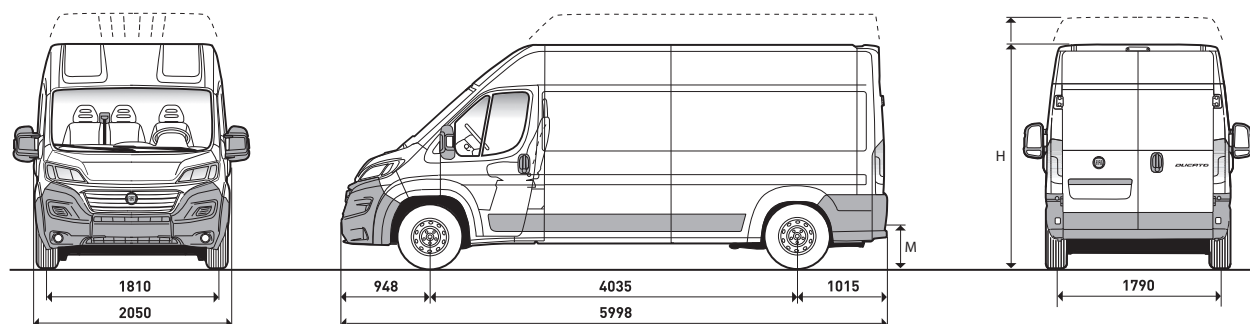

Размеры, мм	Фургон, 2495 кг	Фургон, 3500 кг		Фургон Maxi XL, 3500 кг	Фургон Maxi XL, 4005 кг
	Средняя крыша	Средняя крыша	Высокая крыша	Высокая крыша	Средняя крыша
Колесная база	4035	4035	4035	4035	4035
Габаритная длина	5998	5998	5998	6363	6363
Габаритная ширина	2050	2050	2050	2050	2050
Колея передних колес	1810	1810	1810	1810	1810
Колея задних колес	1790	1790	1790	1790	1790
<b>H</b> Габаритная высота (без груза)	2522	2522	2760	2760	2522
Передний свес	948	948	948	948	948
Задний свес	1015	1015	1015	1380	1380
<b>Задняя дверь</b>					
Ширина	1562	1562	1562	1562	1562
Высота	1790	1790	2030	2030	1790
<b>Боковая дверь</b>					
Ширина	1250	1250	1250	1250	1250
Высота	1755	1755	1755	1755	1755
<b>Грузовой отсек</b>					
Максимальная длина	3705	3705	3705	4070	4070
Максимальная ширина	1870	1870	1870	1870	1870
Расстояние между арками колес	1422	1422	1422	1422	1422
Максимальная высота	1932	1932	2172	2172	1932
<b>M</b> Погрузочная высота (без груза)	535	535	535	550	550

Объем – 13 м <sup>3</sup>	Фургон, 2495 кг, средняя крыша	Фургон, 3500 кг, средняя крыша
Двигатели	130 MultiJet	130 MultiJet
Собственная масса автомобиля <sup>▲</sup> (без груза), кг	2050	2050
Грузоподъемность <sup>▼</sup> , кг	445	1450
Полная масса автомобиля, кг	2495	3500
Максимальная скорость, км/ч	150	150
Расход топлива по стандарту NEDC, л/100 км	7.3	7.3
Выбросы CO <sub>2</sub> по стандарту NEDC, г/км	194	194

Объем – 15 м <sup>3</sup>	Фургон, 3500 кг, высокая крыша	Фургон Maxi XL, 4005 кг, средняя крыша
Двигатели	130 MultiJet	130 MultiJet
Собственная масса автомобиля <sup>▲</sup> (без груза), кг	2075	2180
Грузоподъемность <sup>▼</sup> , кг	1425	1825
Полная масса автомобиля, кг	3500	4005
Максимальная скорость, км/ч	145	150
Расход топлива по стандарту NEDC, л/100 км	7.3	7.3
Выбросы CO <sub>2</sub> по стандарту NEDC, г/км	194	194

Объем – 17 м <sup>3</sup>	Фургон Maxi XL, 3500 кг, высокая крыша
Двигатели	130 MultiJet
Собственная масса автомобиля <sup>▲</sup> (без груза), кг	2165
Грузоподъемность <sup>▼</sup> , кг	1335
Полная масса автомобиля, кг	3500
Максимальная скорость, км/ч	145
Расход топлива по стандарту NEDC, л/100 км	7.3
Выбросы CO <sub>2</sub> по стандарту NEDC, г/км	194

<sup>▲</sup> Собственная масса автомобиля с эксплуатационными жидкостями, запасным колесом, инструментом и аксессуарами. <sup>▼</sup> Включая водителя.



# ШАССИ С БОРТОВОЙ ПЛАТФОРМОЙ MAХІ С ОДИНАРНОЙ И ДВОЙНОЙ КАБИНОЙ

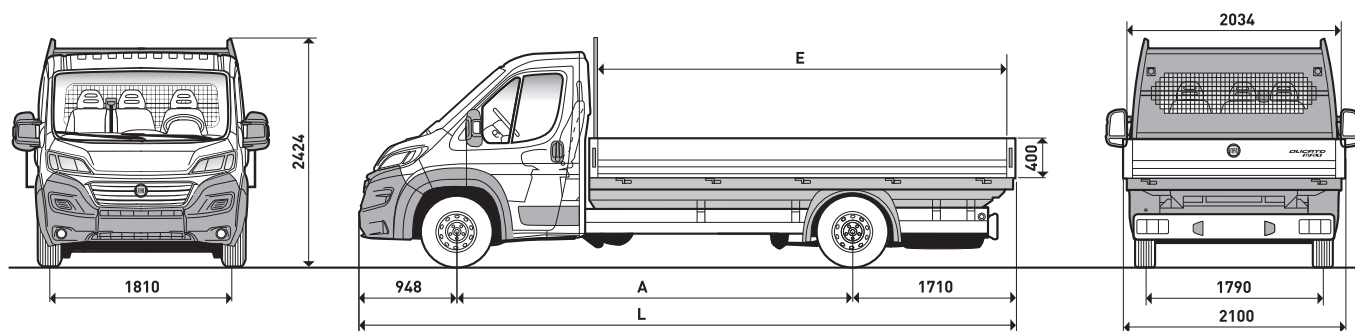

Размеры, мм	Шасси с бортовой платформой Махі, 3500 кг	Шасси с бортовой платформой Махі с двойной кабиной, 3500 кг
<b>A</b> Колесная база	4035	4035
<b>L</b> Габаритная длина	6328	6228
Габаритная ширина	2100	2100
Колея передних колес	1810	1810
Колея задних колес	1790	1790
Габаритная высота (без груза)	2424	2424
Передний свес	948	948
Задний свес	1345	1245
<b>E</b> Внутренняя длина кузова	3833	2888
Внутренняя ширина кузова	2034	2034
Высота бортов	400	400

Колесная база 4035 мм Площадь грузовой платформы – 7,8 и 5,6	Шасси с бортовой платформой, 3500 кг	Шасси с бортовой платформой Махі с двойной кабиной, 3500 кг
Двигатели	130 MultiJet	
Собственная масса автомобиля <sup>▲</sup> (без груза), кг	1970	2180
Грузоподъемность <sup>▼</sup> , кг	1530	1320
Полная масса автомобиля, кг	3500	3500
Максимальная скорость, км/ч	155	155
Расход топлива по стандарту NEDC, л/100 км	7.3	7.3
Выбросы CO <sub>2</sub> по стандарту NEDC, г/км	194	194

<sup>▲</sup> Собственная масса автомобиля с эксплуатационными жидкостями, запасным колесом, инструментом и аксессуарами. <sup>▼</sup> Включая водителя.



# ШАССИ С ОДИНАРНОЙ КАБИНОЙ / ДВОЙНОЙ КАБИНОЙ МАХІ

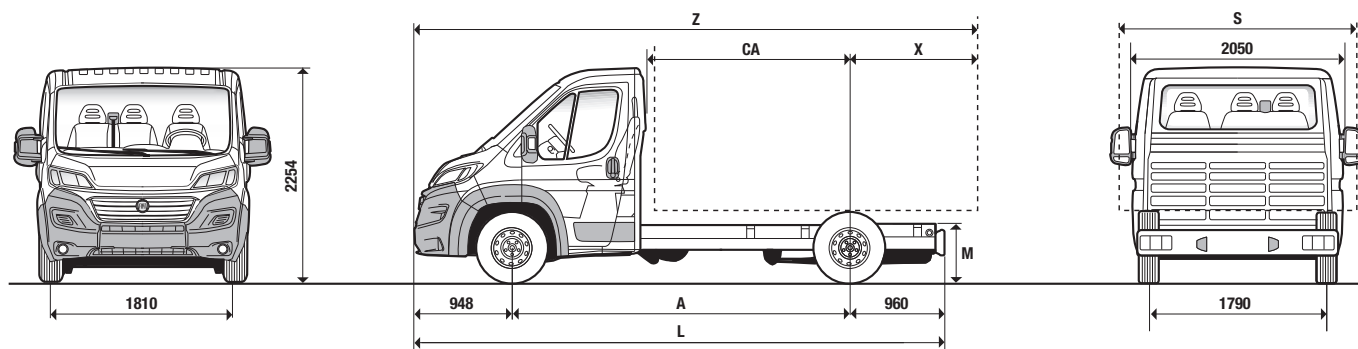

Размеры мм	Шасси с одинарной кабиной 3500 кг	Шасси с двойной кабиной 3500 кг
<b>A, колесная база</b>	4035	4035
<b>L, максимальная длина</b>	5943	5943
Максимальная ширина	2050	2050
Передняя колея	1810	1810
Задняя колея	1790	1790
<b>H, максимальная высота (без нагрузки)</b>	2254	2254
Передний свес	948	948
Задний свес	960	960
<b>M, высота рамы (STDA)</b>	650	719
<b>X, допустимый задний свес кузова относительно оси заднего моста</b>	2400	2400
<b>CA, расстояние от задней стенки кабины до оси заднего моста</b>	2645	1774
<b>Максимальная ширина кузова</b> ■	2350	2350
<b>Z, максимальная длина с надстройкой</b>	7383	7383

Колесная база 4035 мм	Шасси с одинарной кабиной 3500 кг	Шасси с двойной кабиной 3500 кг
Модификация двигателя:	130 MultiJet	130 MultiJet
Собственная масса автомобиля ▲ (без нагрузки) [кг]	1760	1955
Полная масса [кг]	3500	3500
Максимально допустимая нагрузка на переднюю ось [кг]	2100	2100
Максимально допустимая нагрузка на заднюю ось [кг]	2400	2400

■ С наружными зеркалами заднего вида (доп. опц. 042) – 2200 мм с доп. опц. 036 – 2100 мм со стандартными наружными зеркалами

▲ Собственная масса заправленного автомобиля с запасным колесом, инструментом и аксессуарами



## СТАНДАРТНОЕ ОБОРУДОВАНИЕ И ОПЦИИ

Специальное оборудование	Фургон	Шасси
Датчик уровня масла двигателя 033	—	—
Топливный фильтр с датчиком воды в дизельном топливе	—	—
Подогрев корпуса топливного фильтра	—	—
Автоматический догреватель Webasto Termo Top Z 133	—	—
Генератор увеличенной мощности (180 А/ч) 4WP	—	—
Аккумулятор увеличенной емкости (110 А/ч) 782	—	—
Защита картера двигателя 237	—	—
Запираемая крышка горловины топливного бака под лючком	—	—
Полноразмерное запасное колесо 980	—	—
Лебедка запасного колеса 786	—	—

Наружное освещение и обзорность	Фургон	Шасси
Галогенные фары с двойными параболическими линзами	—	—
Дневные ходовые огни DRL (галогенные лампы) 692	—	—
Дневные ходовые огни (светодиодные лампы) LM1	•	•
Противотуманные фары 097	•	•
Омыватель фар 102	•	•
Датчик дождя и освещенности 051	•	•
Камера заднего вида 316	•	—
Задние датчики парковки 508	•	—
Интегрированные задние противотуманные фонари и фонари индикации движения задним ходом	—	—
Третий стоп-сигнал	—	—
Наружные зеркала заднего вида с двухрычажными креплениями и повторителями указателя поворота (стандартной ширины)	—	—
Кронштейны боковых зеркал увеличенной длины (на на 2,20 м или на 2,35 м) - для установки на конверсионные автомобили с широким кузовом	—	•
Электропривод регулировки и подогрев зеркал заднего вида 041	•	•
Электропривод складывания боковых зеркал заднего вида 341	•	•
Атермальное ветровое стекло 4G1	•	•

Безопасность	Фургон	Шасси
Антиблокировочная система тормозов (ABS)	—	—
Электронная система курсовой устойчивости (ESC) адаптивной управлением в зависимости от загрузки (LAC), гидравлическим усилителем экстренного торможения (HBA), системой предотвращения опрокидывания и системой помощи при трогании на подъеме (Hill Holder)	•	•
Комплексная система контроля безопасности в движении Traction + 941	•	•
3-точечные ремни безопасности с натяжителем для сидений, расположенных в кабине	—	—
Подголовники с регулировкой по высоте для сидений, расположенных в кабине	—	—
Подушка безопасности водителя	—	—
Одинарная подушка безопасности переднего пассажира CJ1	•	•
Сдвоенная подушка безопасности передних пассажиров 502	•	•
Передние боковые подушки безопасности + боковые шторки безопасности 505	•	•
Центральный замок с дистанционным управлением 3 кнопки (для шасси 2 кнопки)	—	—
Дополнительная блокировка замков 064	•	•
Охранная система с датчиком периметра 213	•	•

Кузов и грузовой отсек	Фургон	Шасси
Боковые защитные молдинги и накладки, частично закрывающие колесную арку (полностью закрывающие арки - для версий Maxi)	—	—
Сдвижная металлическая дверь грузового отсека (правая)	—	—
Сплошная перегородка грузового отсека 149	•	—
Сплошная перегородка грузового отсека с окном 199	•	—
Защита пола грузового отсека фургона (фанера с нескользящим и непромокаемым покрытием) 381	•	—

Такелажные петли для крепления груза, расположенные на полу и половине высоты грузового отсека	•	–
Внутренние облицовочные панели грузового отсека до половины высоты кузова (пластик) 361	•	–
Внутренние облицовочные панели грузового отсека во всю высоту кузова (пластик) 324	• / - ( модиф. с выс. крышей)	–
Открытие задних распашных дверей на 270 град. 619	•	–
Электророзетка 12В в грузовом отсеке 823	•	–
Потолочная лампа для грузового отсека	•	–
Съемный потолочный плафон освещения грузового отсека (на магнитной основе, со встроенным аккумулятором) 58F	•	–
Алюминиевая бортовая платформа 288	–	•
Надставка борта кузова с защитной сеткой кабины водителя 475	–	•
Пластиковые планки, предотвращающие попадание велосипедиста под колеса 358	–	•
Задняя поперечина с блоками фонарей 742	–	■
Вторая сдвижная дверь левая	•	–
Обогрев стекол задних распашных дверей	–	–

Функциональное оборудование	Фургон	Шасси
Спидометр	■	■
Дисплей с электронными часами и маршрутным компьютером	■	■
Многофункциональная приборная панель с открытыми отсеками для хранения мелочей, подстаканниками и охлаждаемым контейнером (при наличии кондиционера)	■	■
Разъем для установки доп. оборудования, необходимого для трансформации автомобиля 081	•	■
Рулевая колонка, регулируемая по высоте	■	■
Сервоузел (гидроусилитель с изменяемой производительностью) 012	•	•
Водительское сиденье с регулировкой по высоте	■	■
Водительское сиденье с поддержкой поясницы и подлокотником 132	•	•
Накладка сиденья 50E	•	•
Двухместное переднее пассажирское сиденье с ремнями безопасности 293	■	■
Одноместное переднее пассажирское сиденье с поддержкой поясницы и подлокотником 297	•	•
Пассажирское сиденье с регулировкой по высоте 454	•	–
Подголовники передних сидений с мягкой обивкой 188	•	•
Второй ряд сидений	–	– / Для двойной кабины
Полочка над сиденьем водителя 835	■	■
Усиленная задняя подвеска (двухлистовые рессоры) 077	•	•
Топливный бак увеличенного объема - 125 л. 4G9	•	•
Система мониторинга давления в шинах (TPMS) 365	•	•

Комфорт и стиль	Фургон	Шасси
Окраска металлик 210	•	•
Окрашенные дверные ручки 61A	•	•
Защитная пластина бампера черного цвета 7GE	•	•
Защитная пластина бампера серебристого цвета ADL	•	•
Передний бампер, окрашенный в цвет кузова (опц. 7P5, 457, 6DZ, 6WH, 4TU, 4TV)	•	•
Решетка радиатора черного цвета с серебристыми продольными вставками MFM	•	•
Серебристая окантовка фар головного цвета	■	■
Темная окантовка фар головного цвета (только в комбинации с темной решеткой радиатора) 5EM	•	•
Передние электрические стеклоподъемники	■	■
Инструментальная панель "High Level" с хромированной окантовкой приборов 4GF	•	•
Серебристые накладки передней панели "Techno" 6BL	•	•
Многофункциональный держатель для смартфонов и планшетов 75Q	•	•
Подстаканники 4B0	■	■
Запираемый ящик в центральной консоли 6ZQ	•	•
Прикуриватель 989	•	•
Розетка на 12 В с подсветкой	■	■
Разъем USB для зарядки переносных устройств RS3	•	•
Радиоприемник AM / FM / USB / AUX / Bluetooth 7BY	•	•
Мультимедийная система с голосовым управлением и сенсорным экраном 5" 6Q2	•	•
Управление аудиосистемой на рулевом колесе 245	•	•
Круз-контроль и ограничитель скорости NHR	•	•



Отделка руля и рычага КПП кожей	•	•
Велюровая отделка сидений 728	•	• / - (для версий с дв. каб.)
Подогрев водительского сиденья 453	•	•
Пассажирское одноместное сиденье с подогревом 452	•	•
Кондиционер 025	•	•
Автоматический климат-контроль 140	•	•
Дополнительный отопитель (под сиденьем водителя, поток вперед) 200	•	• / - (для модиф. с дв. кабиной)
Программируемый предпусковой подогреватель Webasto 205	•	•

### Колеса и шины

	Фургон	Шасси
Зимние шины 141	•	•
Всесезонные шины 144	•	•
Шины увеличенной размерности 142	• / Maxi 4000	•
Легкосплавные диски 16" (для версии Maxi) 208	- (Standard) / • (Maxi)	•
Легкосплавные диски 16" Диамант (для версии Standard) 431	• / - (Maxi)	-
Легкосплавные диски 16" Диамант (для версии Maxi) 432	• / - (Standard)	•
Колесные колпаки 878	•	•
Передние брызговики 747	•	•
Задние брызговики 197	•	•

### Аксессуары Морар®





	Фургон	Шасси
Алюминиевый багажник на крышу	△	△
Лестница алюминиевая складная	△	△
Погрузочный ролик	△	△
Комплект алюминиевых поперечных перекладин багажника	△	△
Дополнительная поперечная перекладина багажника	△	△
Комплект ограничителей поперечной перекладки	△	△
Адаптер проводки 7-13 контактов	△	△
Передние брызговики	△	△
Задние брызговики	△	△
Подкрылки	△	△
Дефлекторы окон	△	△
Хромированный держатель номерного знака	△	△
Комплект ворсовых ковров салона с логотипом Ducato для первого ряда сидений	△	△
Резиновый ковер салона для первого ряда сидений	△	△
Набор ламп	△	△
Дорожный набор FIAT: аптечка, огнетушитель, буксирный трос, знак аварийной остановки	△	△
Комплект чехлов сидений двух сидений - водительского и сдвоенного пассажирского	△	△
Модульная сигнализация с радиоуправлением	△	△
Задний датчик парковки FIAT	△	△
Комплект для замены колеса	△	△
Комплект из 4-х колпаков колесных дисков 16"	△	-
Комплект из 4-х легкосплавных дисков 16"	△	-
Комплект из 4-х колпаков колесных дисков 15"	△	-
Комплект секреток для колесных дисков 15"	△	-
Комплект секреток для колесных дисков 16"	△	△
Комплект колпачков колесных ниппелей FIAT	△	△
Комплект облицовок воздухопроводов (серебристый цвет)	△	△
Комплект накладок ключа зажигания разного цвета - 12 вариантов	△	△







**8-800-100-50-02** | **24 ЧАСА В СУТКИ / 7 ДНЕЙ В НЕДЕЛЮ  
ЗВОНОК ПО РОССИИ БЕСПЛАТНЫЙ**

**Fiat TOP Assistance** – это премиальная программа помощи на дороге. Она гарантирует ваше движение независимо от неожиданностей в пути. Действие программы неограниченно при условии ежегодного прохождения планового ТО у официального дилера Fiat Professional и распространяется практически на всю территорию РФ (250 км от городов, в которых расположены дилерские центры, и на ключевые автодороги: М1, М4, М5, М7, М10), а также на территорию Европы.

**В случае ДТП, внезапной поломки, блокировки доступа в автомобиль, ошибки водителя, а также в любом другом случае, когда продолжение движения на автомобиле невозможно, мы предоставим бесплатно:**

-  Выезд аварийного комиссара
-  Эвакуацию в официальный дилерский центр
-  Техническую помощь на месте поломки или ДТП
-  Ответственное хранение автомобиля до 2-х дней
-  Консультацию технического специалиста по телефону

**Если ремонт не может быть осуществлен в течение 4-х часов, либо в случае ДТП, мы предлагаем бесплатно на выбор одну из следующих услуг:**

-  Предоставление подменного автомобиля класса седан (на время ремонта, до 4-х дней)
-  Размещение в отеле (до 5 ночей, отель 4\*)
-  Продолжение поездки другими видами транспорта (организация проезда поездом (купе, св) или самолетом (экономический класс), если продолжительность поездки поездом превышает 6 часов)
-  Такси (максимальный лимит составляет 5000 рублей)

**После окончания ремонта мы бесплатно поможем Вам получить автомобиль из ремонта:**

-  Такси (максимальный лимит составляет 5000 рублей)
-  Организация проезда поездом (купе, СВ) или, если продолжительность поездки поездом превышает 6 часов, самолетом (экономический класс)

**Чтобы не произошло в дороге, просто свяжитесь с нами по телефону 8-800-100-50-02**

Мы в кратчайшие сроки устраним неисправность автомобиля и предоставим вам возможность продолжить движение по запланированному маршруту.

ОЗНАКОМЬТЕСЬ  
С НАШИМИ ПУБЛИКАЦИЯМИ В:



[www.fiatprofessional.ru](http://www.fiatprofessional.ru)

Уровни оснащения и опции могут варьироваться в зависимости от рынка сбыта и требований местного законодательства. Все данные, содержащиеся в данной публикации, приведены исключительно для ознакомления. Компания Fiat оставляет за собой право в любой момент внести изменения в свои модели по техническим или коммерческим причинам.

В иллюстрациях могут быть изображены элементы дополнительной комплектации автомобиля, не входящие в базовую версию.

